

# **VOLVO AMAZON**

— en infödd nordbo



# 1970 års Volvo Amazon. Genomtänkt. Genomprövad. Detalj för detalj.

Volvo Amazon har aldrig varit bättre. Med Volvos 2-liters B 20-motor för omkörningsacceleration och segdragningsförmåga utöver det vanliga. Med Volvos

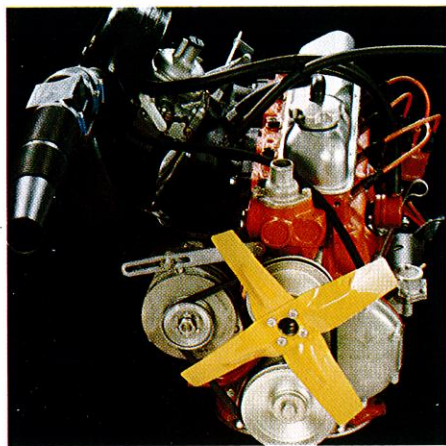

2 liters B 20-motor. 90 alt. 118 hk SAE.

2-krets bromssystem. Triangeldelet. Ett av världens säkraste.

Upplev vägegenskaperna. Kurvstabiliteten. Det bitande väggreppet. Framkomligheten. På grusiga, snöiga, obanade vägar. Upplev en Infödd Nordbo. Se på den ombonade, trygga interiören. Den inbyggda säkerheten. Det pålitliga rostskyddet.

Räkna med Volvo-ekonomin. De låga drifts- och underhållskostnaderna. PV-garantin som spar in extrakostnader för vagnskadeförsäkring — i fem år. Lägg till det: Ett av marknadens bästa andrahandsvärden. Ett av landets bäst utbyggda servicenät.

Det är lätt att se några av orsakerna till Amazonens framgångar över hela världen. Resten upplever Ni under en provtur.

Amazon finns i 2-dörrarsversion — 90 alternativt 118 hk SAE.





VOLVO

OA 49664



# De här stolarna är bland de bästa som konstruerats

– det syns, det känns

Provsitt. Lagg märke till nackskydden. Ger extra säkerhet och skydd för nackskador vid t ex påkörning bakifrån. Kan bekvämt regleras i höjdlid. Prova avstånd till ratt och pedaler. Behöver något ändras? Lätt gjort. Stolen kan flyttas framåt-bakåt. I höjdlid. Sittdynans och ryggstödet lutning kan ändras. T o m svankstödet är steglöst reglerbart. Ni gör det lätt med hjälp av det bekväma rattreglaget på ryggstödet sida. Är stolen rätt inställd för perfekt körställning? Känn då vilket gott stöd den ger åt skulderpartiet, korsryggen och låren. Skålning i ryggstöd och sittdyna ger extra stöd i sidled.

Skönt, inte sant?

Lägg också märke till stolarnas infästning i golvet, som med den kraftiga förankringen håller för mycket höga belastningar.

Givetvis är det väl sorjt även för passagerarna bak. Baksätet är djupt, och det finns gott om benutrymme. Därför är Volvo Amazon en njutning att åka i för alla — ja, bara att sitta i om så skulle vara. Och att sitta behagligt avspänd, det ökar tryggheten — i synnerhet på långfärd.

Instrumentbrädan har slät underkant. Översidan är madrasserad med stötupp-

tagande material. Solskydden är mjuka. Vindrutan — lamellglas av typ "high impact" med segstarkt mellanskikt — behåller full genomsikt även vid ett kraftigt stenscott.

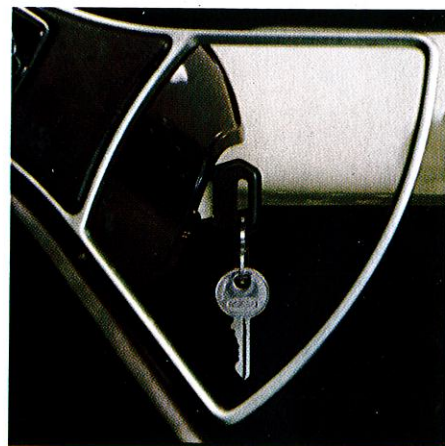

Effektivt rattlås kombinerat med tändningslåset.

Reglagen är placerade inom bekvämt räckhåll och det försänkta rattnavet är extra brett för att fördela belastningen på största möjliga yta. Den bländfria backspegeln ger vika vid en eventuell stöt.

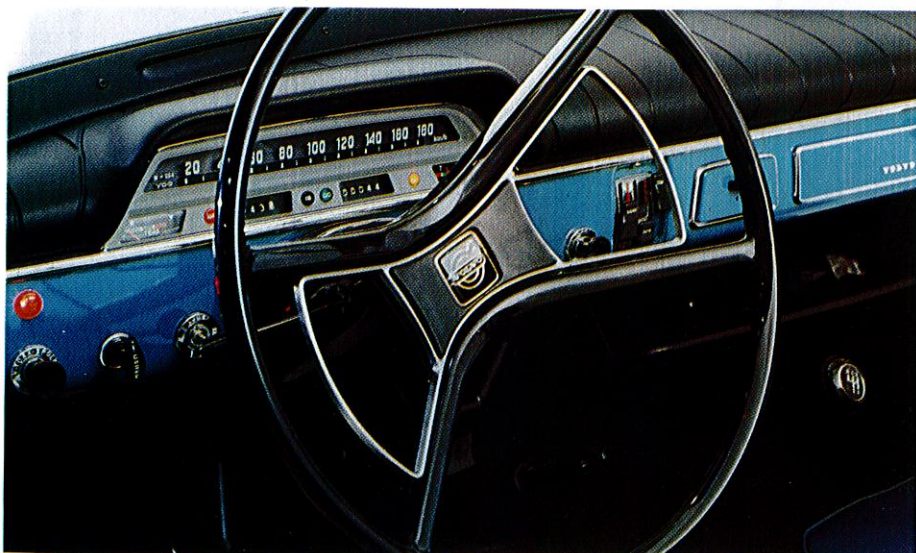

Säkerhetsratt med försänkt rattnav. Lättavläst, tydlig instrumentering.



## Det här är en bil för alla klimat – en infödd nordbo

Säkerheten är inbyggd redan från början i en Amazon. Ta säkerhetsbältena t ex. Volvo var först med att införa 3-punkts säkerhetsbälten som standard. Nu har också ytterplatserna i baksätet 3-punktsbälten. Mittplatsen bak har höftbälten. Kanterna på stolarnas ryggstöd och alla armstöd är dessutom mjukt madrasserade. Kallt ute? Ni känner det inte i en Ama-

zon. Lika varm och ombonad på vintern som sval och skön på sommaren. Den termostatreglerade värme- och friskluftsanläggningen ger stora luftmängder. Separata kanaler fördelar värmen jämnt till baksätet. Med en kraftig fläkt med två hastigheter kan Ni vid behov öka varm- och kallluftsmängden och alltså också få en kraftig defrosterverkan.

Volvos rostskydd hör till marknadens effektivaste. De mest utsatta delarna på karossen varmgalvaniseras. Slutna sektioner rostskyddsbehandlas före svetsning. Alla utsatta ställen skyddsmålas med svetsbar karossfärg. Svetsskarvarna tätas med svetsbart kitt. Redan i fabriken får bilen fullständig underrederbehandling, ett effektivt skydd mot angrepp från stensprut och vägsalt.



Volvos lackering hör till den förnämsta i världen. Efter fosfatering och torkning doppas karossen i en syntetisk primer. På denna sprutas grundlack, mellanlack och 3 lager ytlack. Mellan de olika lacktyperna bränns, slipas och tvättas karosserna omsorgsfullt. Varje arbetsmoment följs av en noggrann kontroll. Resultatet blir en seg, hård yta, som håller sin briljans länge.



Termostatreglerad värme med tydliga, belysta reglage.



Fabriksmonterade trepunkts säkerhetsbälten är standard både i fram- och baksäte. Mittplatsen bak har höftbälte.

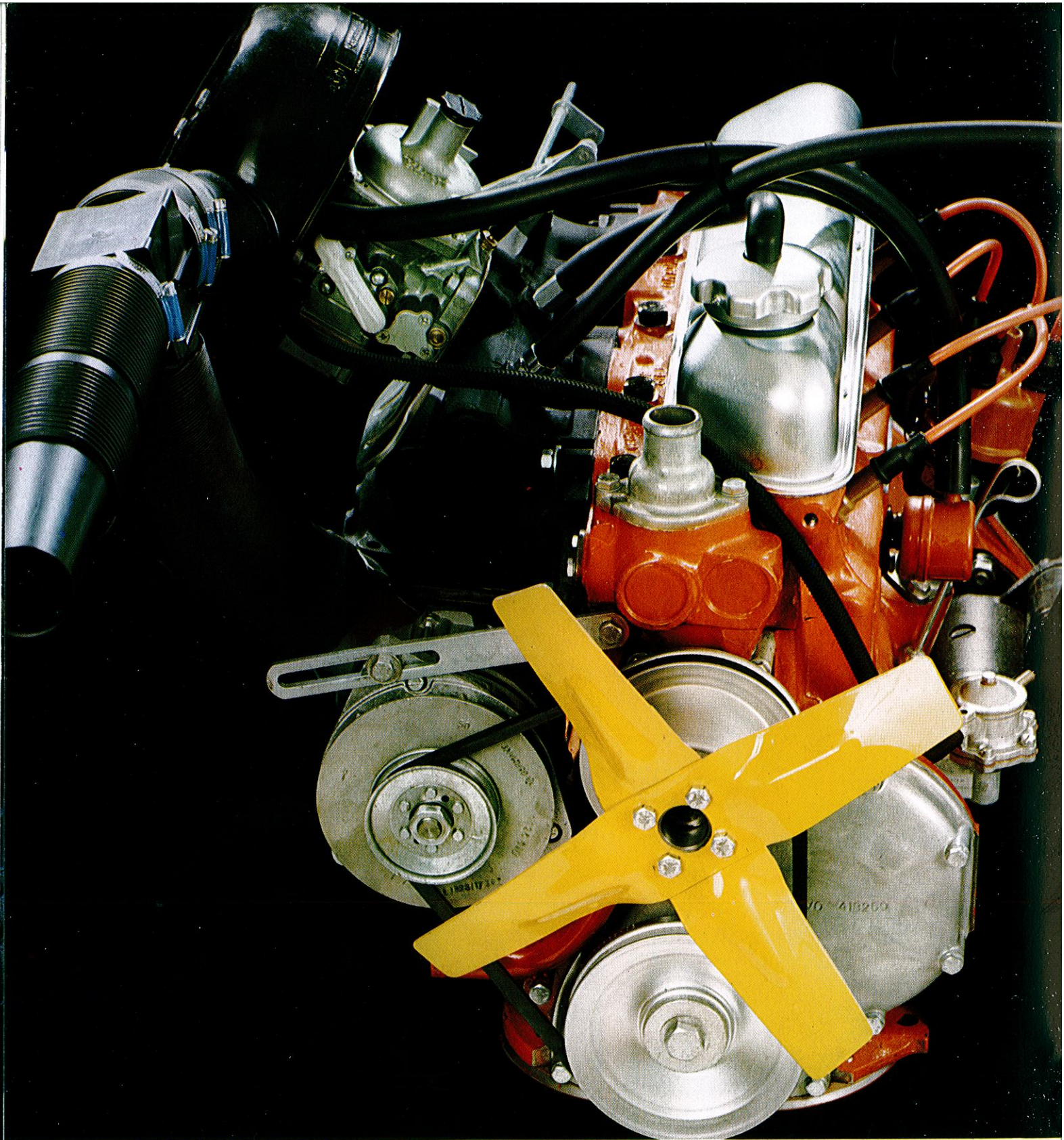

## 2-liters motor med avgasrening

Volvo Amazon har Volvos 2-liters B 20-motor. Oöm och stryktålig. Med stora resurser för snabb omkörningsacceleration. Med högt och jämnt vridmoment för goda prestanda redan vid låga varvtal.

Motorn har dessutom Volvos avgasrening som kombinerad med positiv vev-

husventilation ger effektivare förbränning och väsentligt renare avgaser. Samtidigt erhålls bättre bränsleekonomi. Luftfilter ger lägre motorljud på 118 hk-motorn.

Volvo Amazon har termostatstyrd förvärmning av insugningsluften. Oberoende av yttertemperaturen får förgasar-

na luft som håller ca  $+30^{\circ}\text{C}$ . Förvärmningen ger framförallt snabbt jämn gång efter kallstart.

B 20-motorn finns i två varianter, 90 alt. 118 hk SAE. Sportversionen har dubbla förgasare.



Volvo Amazon har ett av världens absolut säkraste bromssystem. Volvos 2-krets. Triangeldelat. Varje krets går till båda framhjulen och var sitt bakhjul. Skulle en krets skadas, mister Ni alltså bara bromsförmågan på ett av bakhjulen. Behåller ca 80 % av normal bromsverkan. Tryggt att veta.

En varningslampa på instrumentpanelen lyser för eventuellt bromskretsfel. Varnar också för åtdragen parkeringsbroms.

Volvo Amazon har skivbromsar fram och väl kylda trumbromsar bak. Bromservo ger jämn effektiv bromsning med lågt pedaltryck.

Det är bl a styrkan hos karossen som avgör om en bil är säker eller inte. En bra kaross skyddar förare och passagerare också i mycket svåra situationer.

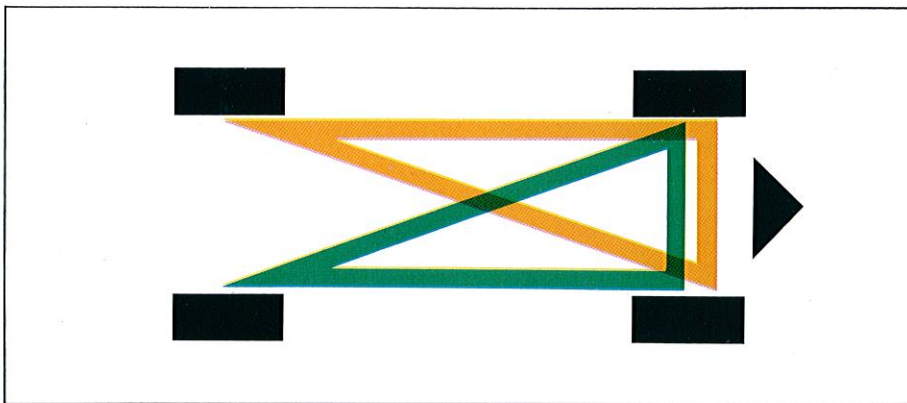

Volvo Amazon har speciellt styv, självbärande kaross. Sittutrymmet erbjuder god säkerhet. Runt varje karossöppning finns extra kraftiga, slutna balkprofiler. Den kraftiga stålkarossen med kraft-

upptagande fram och bakparti är en av de säkerhetsfaktorer, som gör att Ni kan färdas tryggt i en Amazon.

## 2-krets triangeldelat bromssystem. Säkerhetskaross

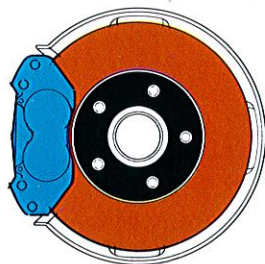

### Skivbromsar

Amazon har skivbromsar fram och stora, väl kylda trumbromsar bak. Reduceringsventiler i bromsledningarna förhindrar att bakhjulen låser sig före framhjulen vid häftig inbromsning.

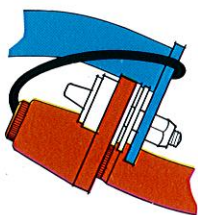

### Delad rattstång

Rattstången är av säkerhetstyp och delar sig vid eventuell deformation av bilens framparti. Ratten pressas alltså inte in i förarutrymmet.

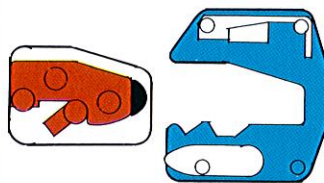

### Dörrlås av säkerhetstyp

Låsen håller dörrarna stängda även vid mycket stora påkänningar. En låsplatta i dörrlåset och motsvarande anordning vid dörrstolpen glider i varandra och hindrar låset från att gå upp även om karossen deformeras.

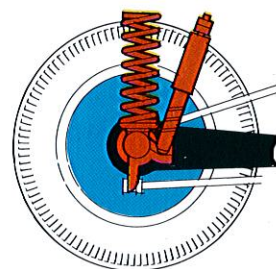

### Effektiv bakaxelupphängning

Bakaxeln är upphängd i två långsgående bärmarmar. I sidled hålls axeln i läge av ett gummlagrat tvärstag. Fjädringen sker med spiralfjädrar och dämpningen med teleskopstötdämpare.

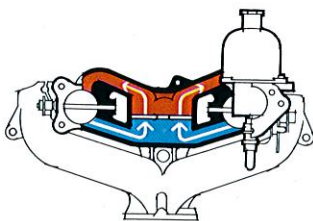

### Avgasrening

B 20-motorn är utrustad med avgasrening. Bilden visar Volvos speciella system för avgasrening. I kombination med positiv vevhusventilation ger det mycket rena avgaser och dessutom bättre bränsleekonomi.

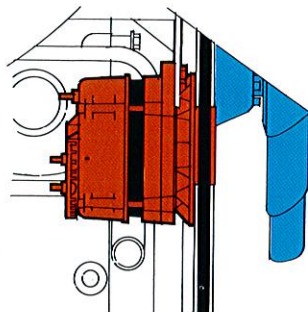

### Växelströmgenerator

Volvo Amazon har växelströmgenerator — laddar redan vid låga motorvarv. På så sätt hålls batteriet alltid väl laddat och elsystemet har kapacitet med marginal för strömkrävande extrautrustning.

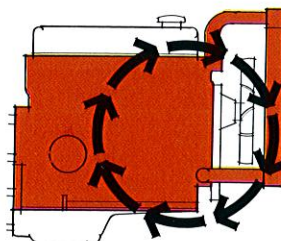

### Slutet kylsystem

Kylsystemet är slutet, luft kan därför inte tränga in i systemet. På så sätt motverkas korrosion. Dessutom finns korrosionshämmande tillsatser i kylvätskan, liksom tillsatser som hindrar att kylvätskan fryser.

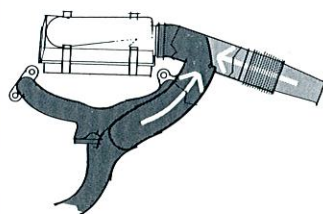

### Förvärmning

Effektiv termostatstyrd förvärmning av luften innan den når förgasarna ger jämn gång direkt efter kallstart. Luftintag framför kylsystemet i kombination med nytt insugningsfilter ger lägre motorljud.

## MOTORER

Typ B 20. Fyrcylindrig med toppventiler och 5-lagrad vevaxel.

Finns i två utföranden: 90 och 118 hk SAE.

82 och 100 hk DIN.

Cylindervolym 1.986 liter

Cylinderdiameter 88,9 mm

Slaglängd 80,00 mm

Termostatreglerad luftförvärmning.

Avgasrening.

### 90 SAE hk-motorn

Horisontalförgasare

Max. effekt 90 hk SAE vid 4.800 v/min

82 hk DIN vid 4.700 v/min.

Max. vridmoment 16,5 kpm vid 3.000 v/min.

16 kpm DIN vid 2.300 v/min.

Kompressions-

förhållande 8,7:1

### 118 SAE hk-motorn

Dubbla horisontalförgasare

Max. effekt 118 hk SAE vid 5.800 v/min.

100 hk DIN vid 5.500 v/min.

Max. vridmoment 17,0 kpm SAE vid 3.500 v/min.

15,5 kpm DIN vid 3.500 v/min.

Kompressions-

förhållande 9,3:1

## KYLSYSTEM

Slutet. Vattenkylning med pump och termostat. Rymd ca 8,5 liter. Frostskyddat.

## ELEKTRISKT SYSTEM

Spänning 12 V

Batteriets kapacitet 60 amp. tim.

Växelströmsgenerat. effekt 35 Amp.-490 W

Startmotorns effekt 1 hk

## KRAFTÖVERFÖRING

### Koppling

Enskivig torrlamellkoppling av solfjädertyp.

### Växellådor

4-växlad, helsynkroniserad med golvväxelspak.

Utväxling: 1:an 3,13

2:an 1,99

3:an 1,36

4:an 1,00

Back 3,25

**Bakaxel.** Bakväxel av hypoidtyp.

Utväxling: 4,1

## CHASSI

### Styrinrättning

Typ skruv med rulle. Delad rattstång av säkerhetstyp.

Vänddiameter:

Däckens ytterkant 9,5 m

Karossens ytterkant 10,1 m

### Framhjulsupphängning

Separat hjulupphängning i gummlagrade länkar. Styrspindeln lagrad i kulleleder. Spiralfjädrar. Krängningshämmare.

### Bakhjulsupphängning

Stel axel upphängd i långsgående, gummlagrade bärarmar och momentstag. I sidled hålls axeln i läge av ett gummlagrat tvärstag. Spiralfjädrar.

### Stötdämpare

Dubbelverkande teleskopstötdämpare runt om.

### Hjul och däck

4" fälg, 165S15 däck

## Teknisk specifikation



### Bromssystem

Fram: Självjusterande skivbromsar.  
Bak: Självcenterande trumbromsar (diam. 9"). En reduceringsventil i varje bromskrets förhindrar ofrivillig låsning av bakhjulen före framhjulen vid häftig inbromsning. Bromsservo. 2-krets bromssystem (Triangel-delat).

### KAROSS

Självbärande, helsvetsad stålkaross, fullständigt rostskydds- och underrebehandlad. Speciellt utsatta delar varmgalvaniserade. Förstyvande, slutna balkprofiler runt alla karossöppningar.

### Bränsletank

Placerad bak. Rymmer ca 45 liter.

### Instrumentering

Hastighetsmätare, väg- och trippmätare, vattentemp.- och bensinmätare. Varningslampor för oljetryck och laddning. Kontrollampa för helljus och blinkers. Varningslampa för ev. bromskretsfel och åtdragen handbroms.

### Ljusutrustning

Asymmetriskt halvljus. Automatiskt backljus. Helljussignal. Steglöst reglerbar instrumentbelysning. Kartläsningslampa.

### Övrig utrustning

Trepunkts, fabriksmonterade säkerhetsbälten för framstolarna. Nyhet: säkerhetsbälten i baksätet. Laminerad vindruta av typ "high impact". El.vindrutespolare. Termostatreglerat värmesystem med stor kapacitet, tvåstegsfläkt och värmekanal till baksätet. Bländfri backspegel. Instegs- och kurvhandtag. Cigarettrandare. Stänkskydd. Reservhjul. Domkraft. Verktyg. Nackskydd. Samtliga Amazonmodeller rundsmörjningsfria.

### MÅTT OCH VIKT

Hjulbas (cm)	260
Spårvidd fram (cm)	131
Spårvidd bak (cm)	131
Total längd (cm)	445
Total bredd (cm)	162
Total höjd, olastad (cm)	150
Frigångshöjd, olastad (cm)	21
Takhöjd fram (tak—sittdynan, 15 cm från stolens rygg) (cm)	95
Takhöjd bak (tak—sittdynan, 15 cm från sätets rygg) (cm)	89

Baksäte framkant—framstol

max. (cm)	44
min. (cm)	22
Framsätetsbredd axelhöjd (cm)	129
Framsätetsbredd höfthöjd (cm)	134
Baksätetsbredd axelhöjd (cm)	129
Baksätetsbredd höfthöjd (cm)	133

Körklar vikt (utan förare, full bränsletank, fyllda vätskesystem) ca 1.080 kg.

Volvo Amazon levereras med 6 månaders fabriksgaranti — oavsett antalet körda mil.



En ordentlig kalkyl övertygar er om vad Volvoekonomi vill säga. Med ett mycket välutbyggt servicenät över hela landet. Med ekonomisk 1000-milsservice. Med ett av bilmarknadens högsta andrahandsvärden. Med 5-årig PV-garanti — ingen extra kostnad för vagnskadeförsäkring. Och dessutom ger er Volvos eget försäkringsbolag Volvia speciella försäkringsförmåner.

Fabriken förbehåller sig rätt till ändring av konstruktion och utrustning utan föregående meddelande.





AB VOLVO GÖTEBORG

RK 3957.8.69.50.000. Printed in Denmark. ©FFSET

