

B18



VOLVO
AMAZON-SERIEN



B 18 — symbol för styrka, snabbhet och ekonomi

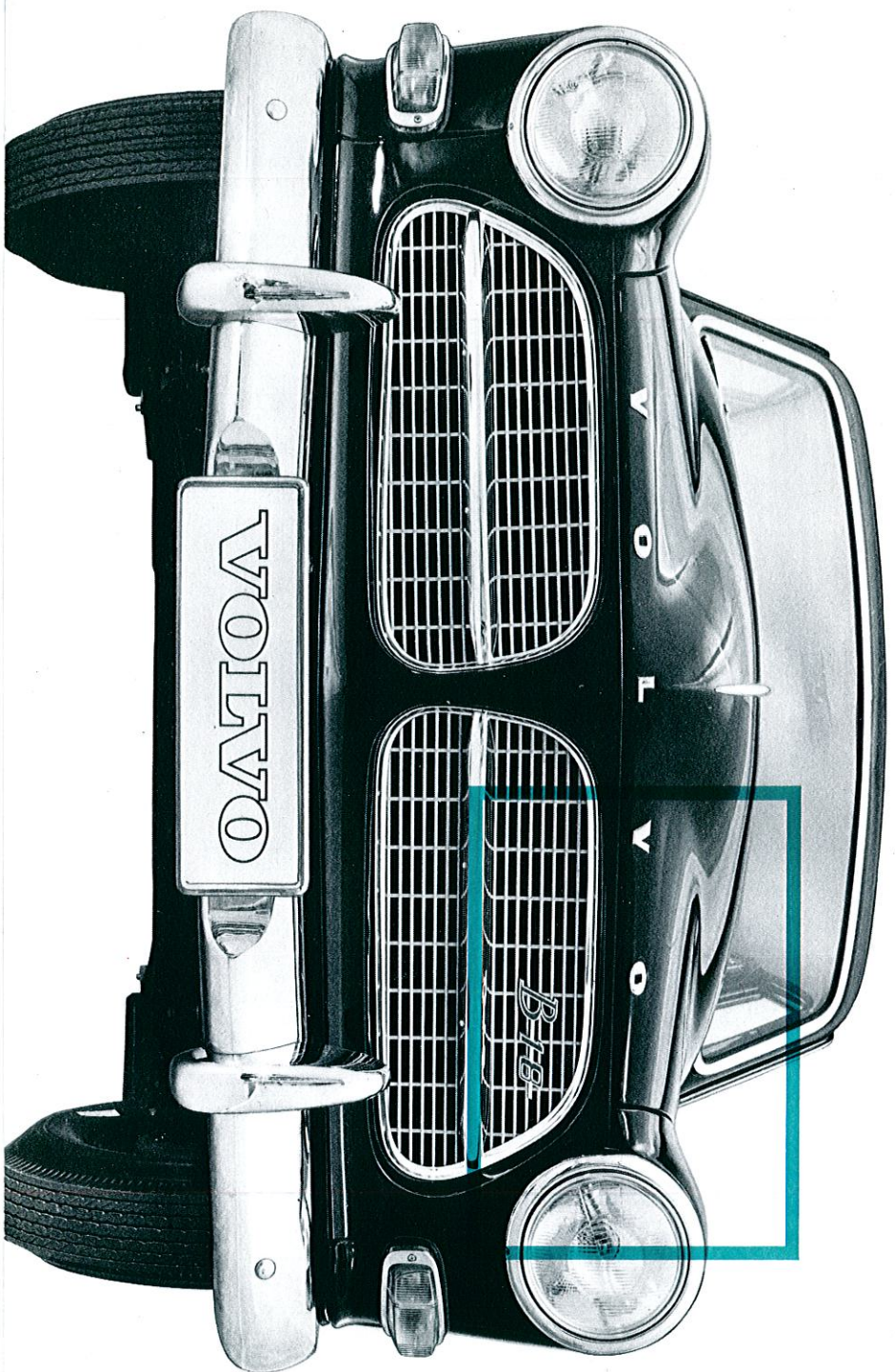

Volvo Amazon-serien — moderna bilar av hög kvalitet i elegant form och med ypperliga prestanda.

Vagnarna i serien är rymliga och bekväma och de har mycket goda kör- och vägegenskaper. De är därför tilltalande för dem som vill ha en trygg långfärdsvagn som samtidigt är representativ — smidig i stadstrafik och lätt att parkera på trånga utrymmen.

Alla Volvo-bilar är konstruerade med tanke på maximal säkerhet. De har helsvetsad, självbärande stålkaross som gjorts mycket motståndskraftig mot påfrestningar. Vagnarna med den accelerationsnabba B 18 A-motorn på 75 hk har effektiva trumbromsar runt om. Vagnarna med den ännu starkare B 18 D-motorn på 90 hk har skivbromsar på framhjulen och trumbromsar bak. En Volvo accelererar snabbt för säkra omkörningar. Den kan också bromsas på mycket kort sträcka.

Volvo-bilar är byggda för att tåla ett hårt klimat. De är året-runt-bilar med sitt effektiva rostskydd och sin perfekta tätet. De har ett värme- och defrosteraggregat med stor kapacitet, som håller kupén behagligt varm och som snabbt befriar vindrutan från is och isotta. De har ett 12-volts elektriskt system, som underlättar kallstarten och som har tillräckliga resurser för radio, tillsatsljus och andra tillbehör.

Volvo-bilarna är kända över hela jorden för sin höga kvalitet. En solid kvalitet tack vare Volvos stränga krav vid konstruktion, materialval, tillverkning och kontroll.

Snabb, bekväm och representativ — Amazon 4-dörrars.

Sportig, elegant och effektiv — Amazon 2-dörrars.

Mångsidig, rymlig och ekonomisk — Amazon Herrgårdsvagn.

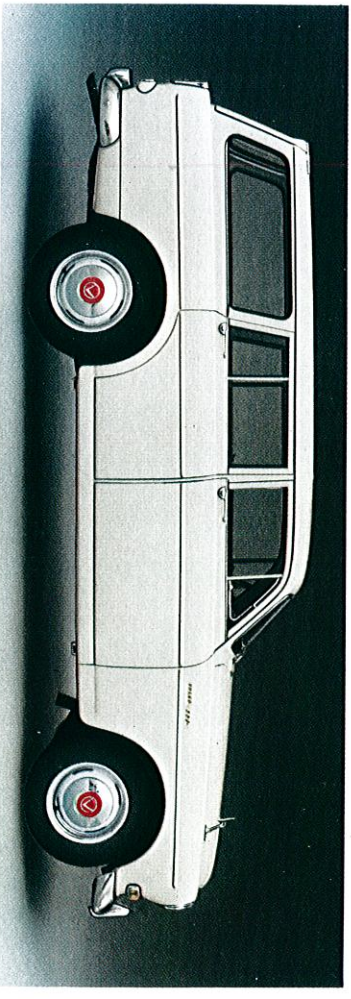
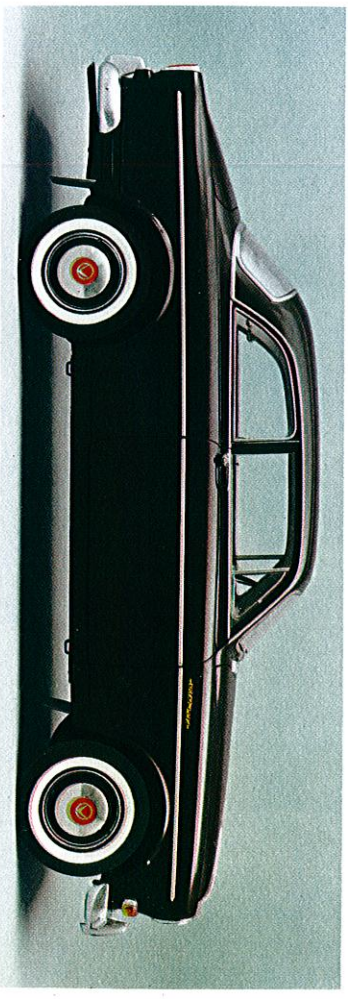

AMAZON-SERIEN





Tydliga, lättavlästa instrument siter rakt framför föraren. Reglage och strömbrylare är överskådligt placerade och lätta att nå. Ratten är av säkerhetstyp och siter i lämpligaste vinkel för bekväm och säker styrning. Instrumentpanelens översida är madrasserad och klädd med ett reflexfritt material. Undersidan är slät och mjukt avrundad.

De individuella framsätena är lagom skålfornade och de är stoppade till den rätta fastheten. Baksätet är uppbyggt på samma sätt som framsätena och bjuder bekväma platser åt passagerarna. Klädseln består av hållbara vävpåsar och tyger som väl har monterats med lackeringen. Golvet är täckt med gumminator. De är praktiskt eleganta och lätta att hålla rena.



4-DÖRRARS AMAZON



4-dörrars Amazon är stiftfull. Den är snabb, säker och lättkörd och den har en riklig standardutrustning för trivsamma färder. Fyra dörrar ger tillträde till en elegant och väl genomtänkt interiör. Ett friskluftsmatad värme- och defrosteraggregat ger behaglig temperatur och fri sikt även vid sträng kyla. Värmeförseln är termostatstyrd. Det innebär, att man med reglaget väljer en viss grad av uppvärmning, som förblir konstant, så gott som oberoende av körförhållandena. Det är en upplevelse att köra en Volvo Amazon. Den starka och pålitliga B 18-motorn reagerar för minsta tryck på gaspedalen. Styrningen går lätt och med god precision — väghållningen är utmärkt. Växellådan, som har distinkta växellågen och väl avvägda växelsteg, manövreras med en direkt golvväxelspåk. Tack vare lådans förnämliga synkronisering kan man växla mycket snabbt.





Breda dörrar med stor öppningsvinkel gör insteglet bekvämt. På dörrarna finns rymliga kartfickor.

Framsätens ryggstöd är ställbara i tre olika lutningslägen. Av säkerhetsskäl är de automatiskt låsta i främre och bakre läget. De bakre sidorutorna kan öppnas på glänt för dragfri ventilation.



2-DÖRRARS AMAZON



Två dörrars Amazon har smaktfullt eleganta linjer och samma genomtänkta och gedigna interiör som övriga vagnar i serien. Manöverorgan och pedaler fungerar med stor precision. B 18-motorn har ett överflöd av kraft för snabb acceleration och den är tillräckligt robust för att tåla långa dagstapper i hög fart. Den är tystgående och bränslesnål tack vare sin moderna konstruktion som bl.a. omfattar sådana finesser som femlagrad vevaxel, helbearbetade förbränningsrum och separata insugningsportar.

Volvo Amazon har också en välkonstruerad och kraftig hjulupphängning och en välavvägd fjädring som ger vagnen verkligt goda vägegenskaper på alla vägbanor. Den goda vägebalansen ger umärkt komfort och stor trygghet under alla förhållanden och visar sig dessutom i en exakt och pålitlig styrning.

Bagagerummet är rymligt och lättlastat. Golvet är täckt av en gumminnatta, som skonar bagaget och som är lätt att hålla ren. Reservhjulet förvaras stående vid ena sidan. Baklyktorna har inbyggda backlampor som tänds när backväxeln läggs i.



Rikare fritid med ekonomiska Volvo

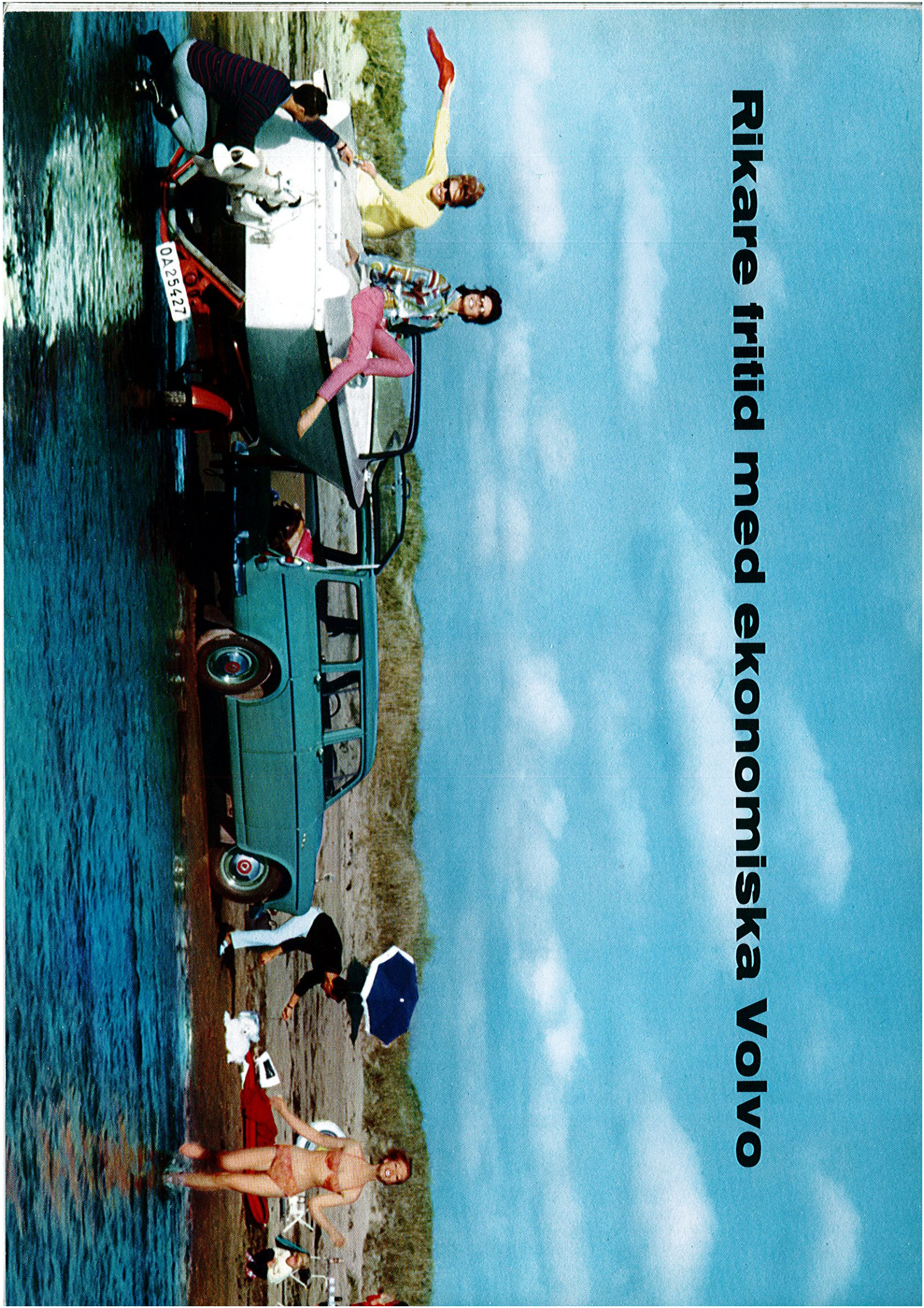

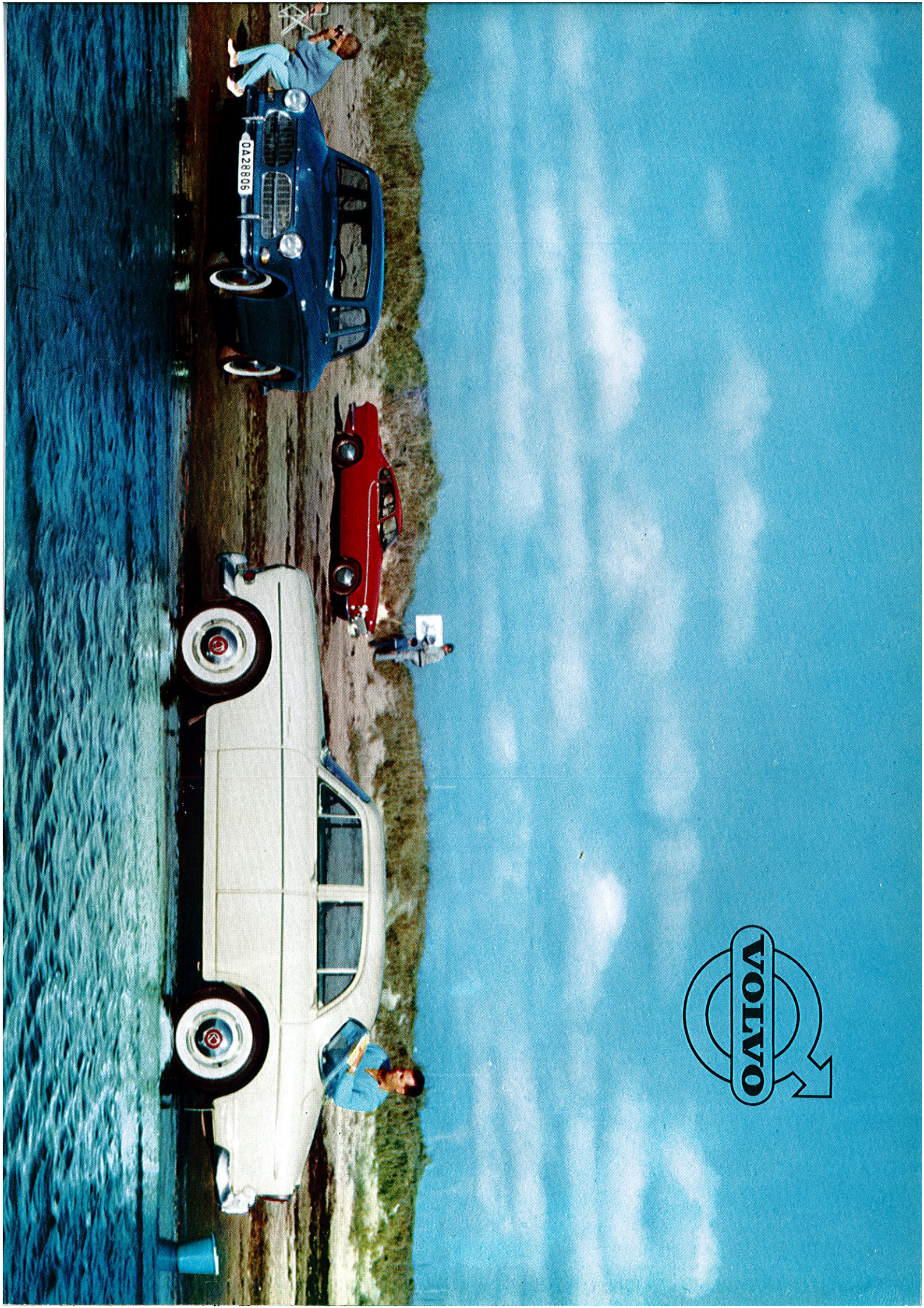
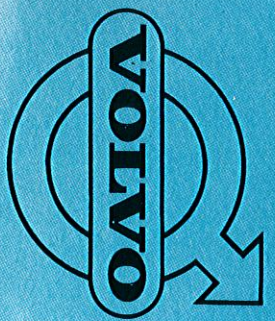

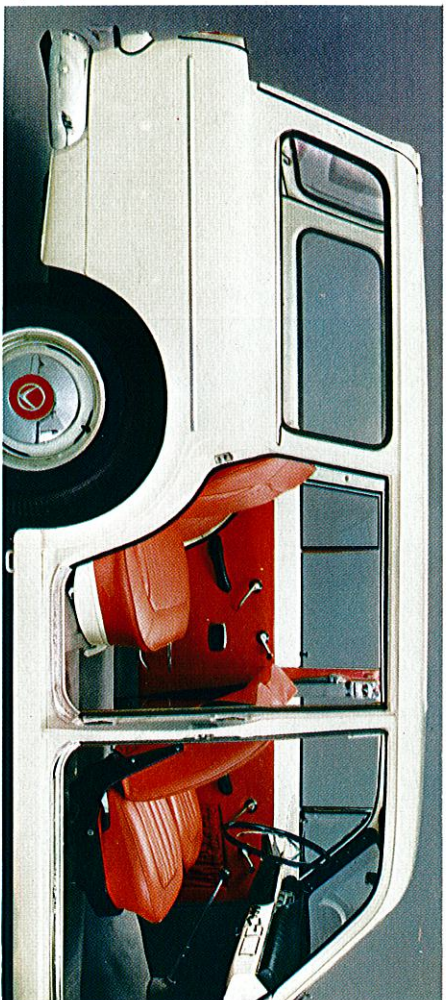

1

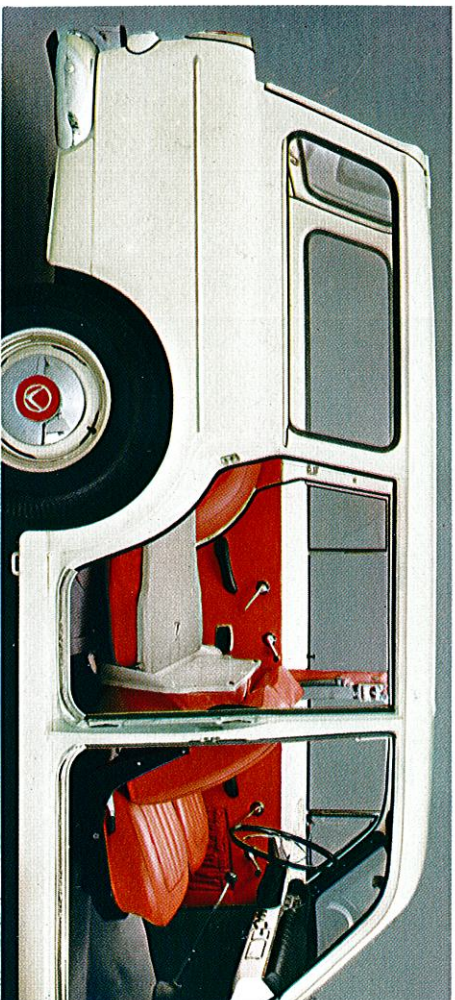

2

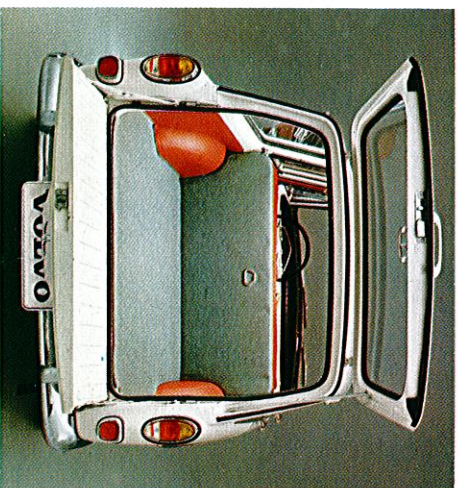

3



4

- 1 De breda dörrarna ger bekvämt insteg till den eleganta interiören.
- 2 Bagageutrymmet är tillgängligt även genom bakre siddörrarna.
- 3 Med uppfällt baksäte — en rymlig, femsitsig personvagn med stort bagageutrymme.
- 4 Med nedfällt baksäte — en bekväm, tvåsitsig transportvagn med plats för mängder av last.



HERRGÅRDSVAGN



Volvo Amazon Herrgårdsvagn är en vacker och funktionell bil, som uppfyller höga fordringar på bekväm rymlighet. Den är som personbil femsitsig och rymmer en stor mängd bagage. Med några enkla handgrepp förvandlas den till en tvåsitsig transportvagn med ett lastutrymme hela 183 cm långt, 86,5 cm högt och 126 cm brett. Den breda och höga bakluckan är horisontellt delad. Luckans övre halva kan även öppnas inifrån. Bagageutrymmets golv är lågbyggt och därför lätt att lasta. Golvet är täckt med en prydlig och hållbar textilmatta, som skyddar ömtåligt bagage. Vill man vid speciella transporter skona mattan, går det lätt att rulla undan den och lasta direkt på det kraftiga stålgolvet.

Herrgårdsvagnen har en elegant och trivsamt inredning helt i vävplast.

Hornen på bakre stötfångaren har gummi-klädd översida och fjänstgör som forsteg vid lastning på ett eventuellt takräcke.



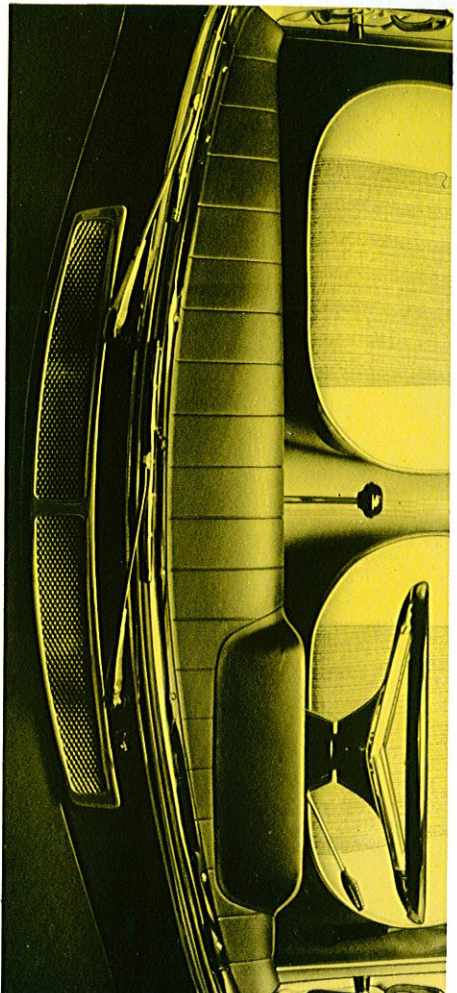

Vindrutan är av lamellglas och blir inte ogenomskinlig om den träffas av ett sten-skott. Friskluftsintaget är placerat omedelbart framför vindrutan, vilket förhindrar att avgaser från framförvarande bilar sugas in. Elektrisk vindruespolare och elektriska vindrutetorkare — inställbara för två torrhastigheter — ger fri sikt i regnväder.

Volvo säkerhetsbälten ingår som standardutrustning för framsätena. Bältena är av trepunkts typ med såväl diagonal- som höftband. Den stadiga låsanordningen är bekväm att hantera.

Vagnar med 75 hk-motor har trumbronsar av Duo Servo-typ runt om — 10" trumdiameter fram och 9" bak. Vagnar med 90 hk-motor har stänkskyddade skivbronsar fram och trumbronsar av V-typ bak.

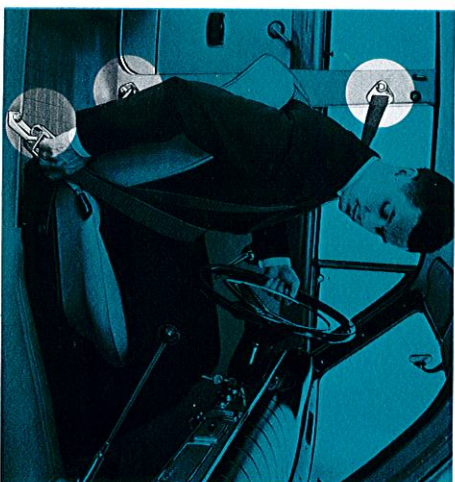
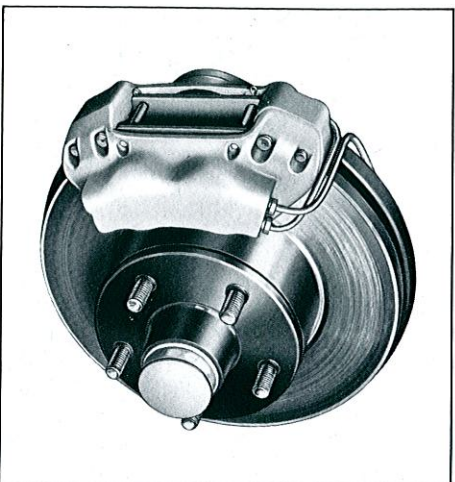

TEKNISK INFORMATION



En Volvo Amazon är säker. Karossen är vridstiv och motståndskraftig. Hjulupphängning och fjädring är avpassade för bästa väghållning.

Motorn är accelerationssnabb och förkortar tid och sträcka för omkörningar till säkert minimum. Effektiva, välkylida bromsar stannar vagnen på kort, säker sträcka. Starkt helljus och asymmetriskt halvljus ger trygghet vid mörkerkörning.

Säkerhetsbälten av trepunkts typ ingår som standard för framsätena. Kraftiga fästen för dessa bälten liksom för bälten i baksätet monteras redan vid karosstillverkningen. Det garanterar den bästa konstruktionen och hållfastheten.

Interiören är säker med madrassering av instrumentpanel och solskydd och av övre kanten på de främre ryggstöden.

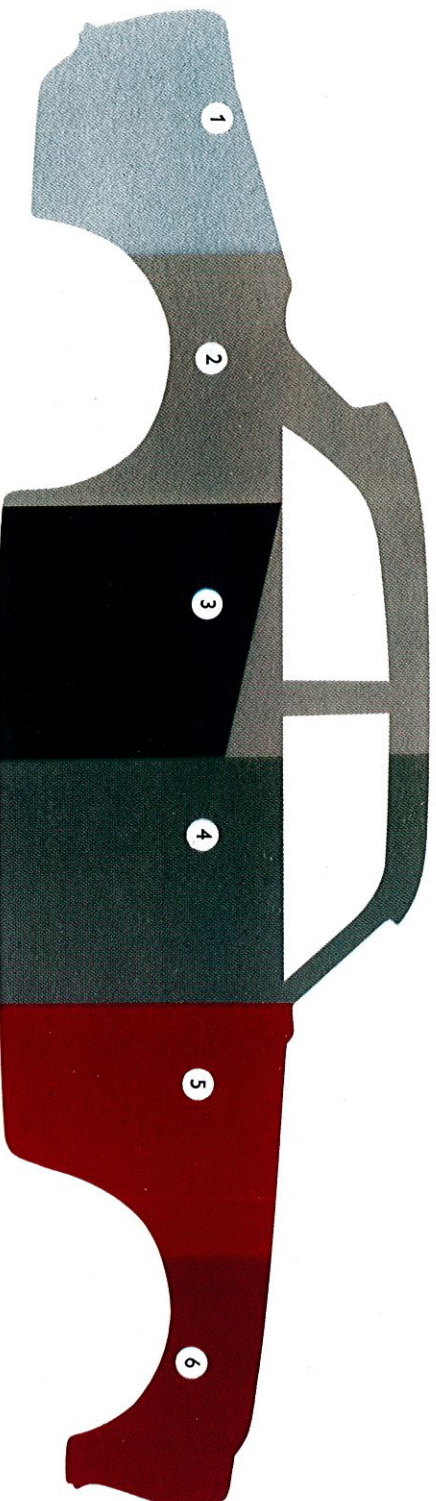

- 1 Rengjord och slipad plåt.
- 2 Fosfaterad plåt.
- 3 Doppgrundfärg.
- 4 Varmsprutad grundfärg.
- 5 Mellanlack.
- 6 Täcklack — 3 lager.

Volvo Amazon har en helsvetsad, självbärande stålkaross, vars stomme utgörs av kraftiga balkar i slutna lådsektion i trösklar, stolpar och takkanter.

Karossen undergår en genomgripande rostskyddsbehandling. Plåten rengöres och fosfateras (2) och får därvid en lätt etsad yta, som ökar färgernas vidhäftningsförmåga. Karossen doppas därefter i en speciell grundfärg (3), torkas och är efter kontroll färdig för behandling i Volvos moderna måleri.

I måleriet anbringas de hållbara grund- och mellanlackerna (4; 5) och den slagstålga och vackra täcklacken (6) och bränns i ugnar. Tack vare de noggranna förarbetena och de moderna lackeringsmetoderna får karossen en glänsande vacker yta, som bibehåller sin lyster och sina skyddande egenskaper under lång tid. För att ytterligare öka rostskyddet utföres oljedimsprutning i underredets slutna sektioner och vissa speciellt utsatta partier täcks med gummiastfalt.

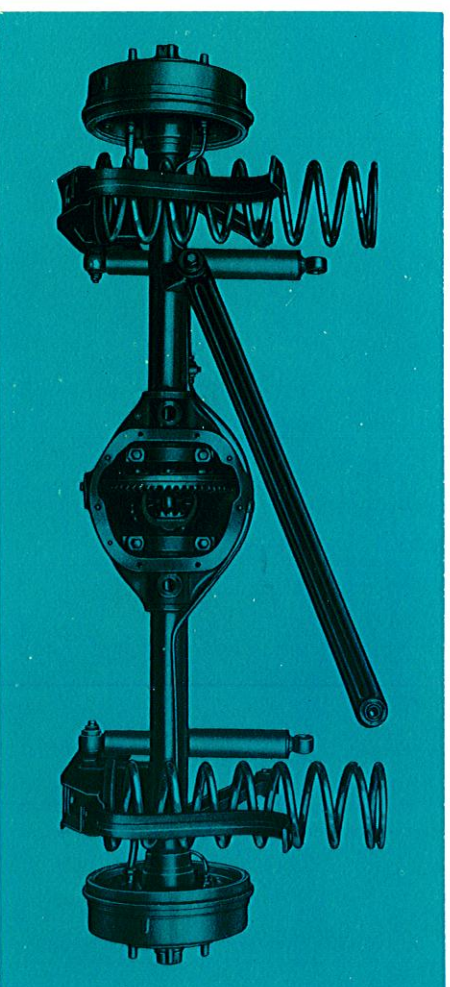
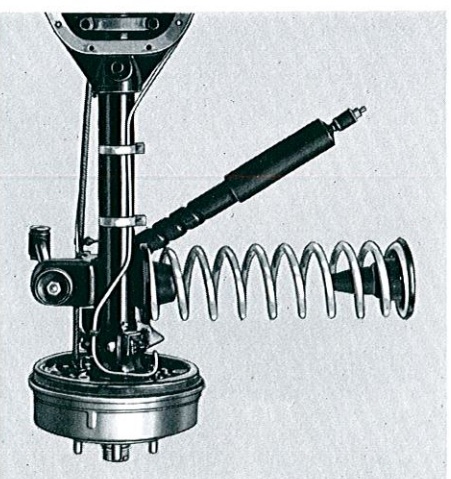
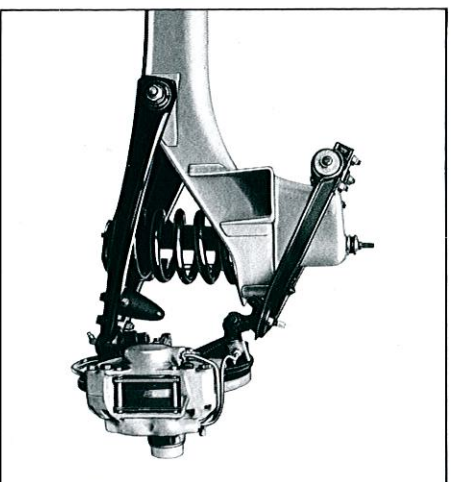

Framhulen är upphängda i länkar som är lagrade i underhållsrika gummiussningar och kullleder. Fjädringen sker med spiralfjädrar och dämpningen med dubbelverkande hydrauliska teleskopstöttdämpare. En krängningshämmare minskar kurvkrängningen.

Den kraftiga bakaxeln är upphängd i två gummitlagrade, långsgående bärarmar. Axeln fixeras i längsled av två likaledes gummitlagrade bärsteg. I sidled är axeln styrd till karossen av ett tvärsteg. Fjädringen sker med spiralfjädrar och dämpningen med hydrauliska teleskopstöttdämpare.

Herrgårdsvagnens bakaxelfjädring är förstärkt för att säkert kunna tåla tung last. Spiralfjädrarna kompletteras av s.k. gummi-hälsfjädrar. Dessa ger genom progressiv verkkan en väljädrad gång även med tyngre last i vagnen. Stötdämparna bak är dessutom extra kraftiga.

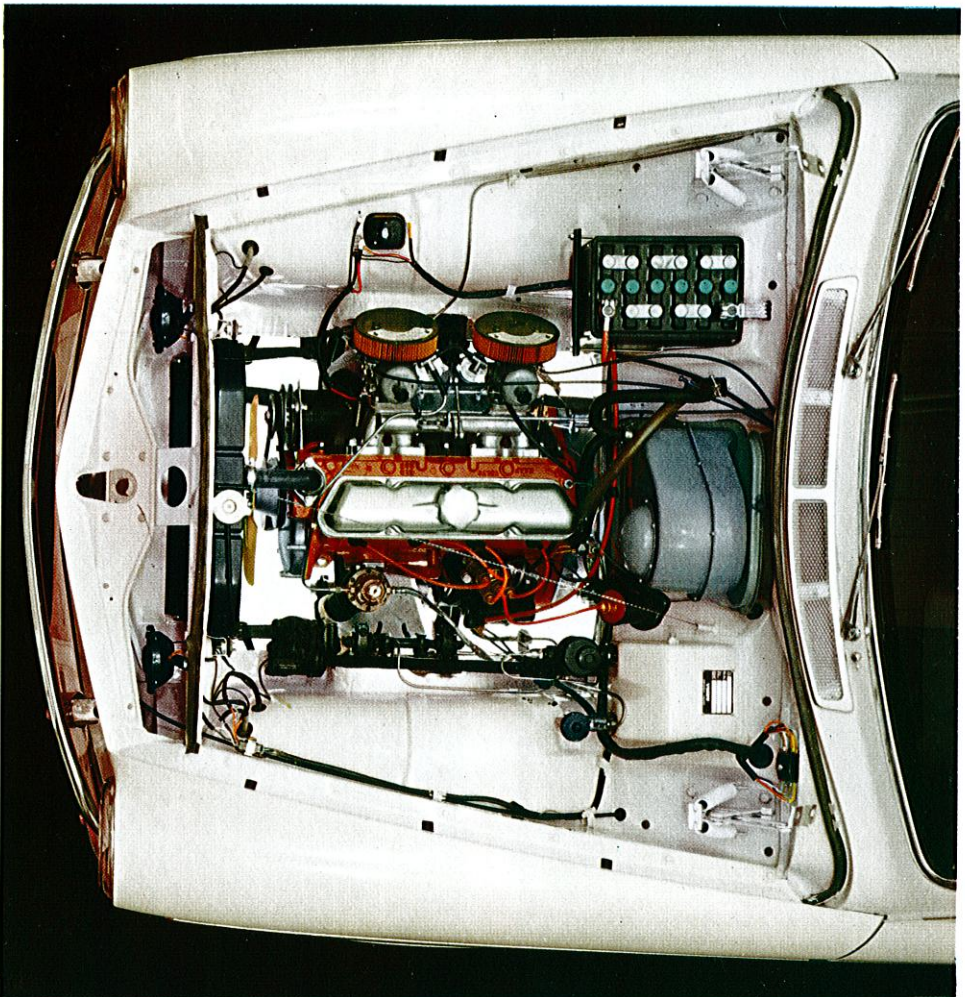

Motorrummet är välordnat. Alla detaljer är mycket lättåtkomligt placerade.

Stabil, femlagrad vevaxel — hejarsmid i specialstål — med väl tillagda lagerytor som tål stora belastningar.

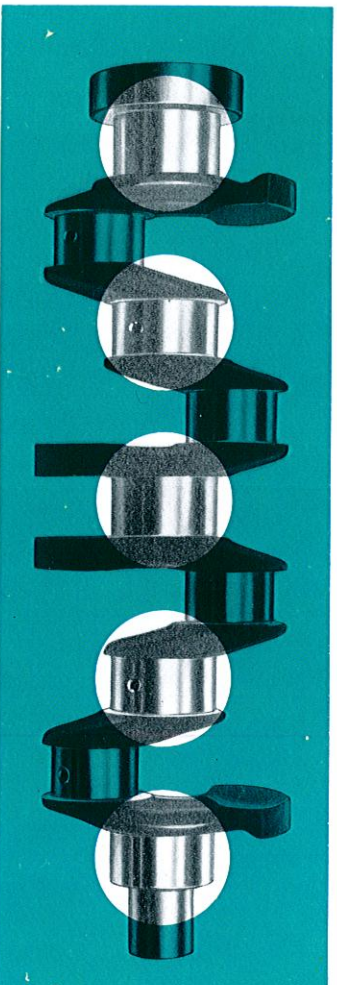

MOTOR



Den starka och pålitliga B 18-motorn på 75 hk SAE — alternativt 90 hk SAE — har en förrämlig teknisk utformning och byggs med största precision.

Stabil, femlagrad vevaxel, separata insugningsportar, helbearbetade förbränningsrum och effektiv kylning av de för värme utsatta sätana för avgasventiler och tändstift är några av de många finesserna. Tack vare dessa har motorn en hög verkningsgrad, vilket tar sig uttryck i stor effekt, god dragkraft och elasticitet.

Det elektriska systemet arbetar med en spänning av 12 volt. Generatoren har hög effekt och batteriet stor kapacitet, vilket innebär, att det finns stora resurser för extra-utrustning, såsom radio och dimljus.

Startmotorn är på 1 hk. Det betyder lättare start vid låga temperaturer.

B 18 D-motorn på 90 hk SAE är försedd med två SU horisontalförgasare, som var och en matar två cylindrar genom de separata insugningskanalerna. Det betyder hög fyllnadsgrad och ett effektivt utnyttjande av bränslet.



SPECIFIKATION

Kylsystem

Mycket effektiv kylare. Kylsystemets rymd 8 liter. Vattencirkulationen termostatsyrd. By-pass kanal för begränsad cirkulation vid kallstart.

Batteri

Spänning 12 volt
Kapacitet 60 amp-tim.

Generator

Fläktkylid och med automatisk spänningsreglering.
Effekt max. 360 Watt

Startmotor

Effekt 1 hk
Startkontakt i tändningslåset. Låset har dessutom ett läge, där all elektrisk utrustning utom motorn är tillkopplad. Lås och tändspole förenade med en inbrottsäkrat armerad kabel.

Koppling

Enskviving-torrlamellkoppling, hydraulisktmanövrerad. Lamellens ytterdiameter 215,9 mm (8 1/2")

Växellådor

Helysnkroniserade och tystgående med direkt golv-växelspak.

Utväxling:

| | <i>Treväxlad</i> | <i>Fyrväxlad</i> |
|------------|------------------|------------------|
| 1:a växeln | 3,13:1 | 3,13:1 |
| 2:a växeln | 1,55:1 | 1,99:1 |
| 3:e växeln | 1:1 | 1,36:1 |
| 4:e växeln | — | 1:1 |
| Backväxeln | 3,25:1 | 3,25:1 |

Överväxeln

Elektriskt manövrerad. Verkar på fjärde växeln.
Utväxling 0,756:1

Kardanaxel

Delad för vibrationsfri gång. Försedd med tre närlagrade knutar och ett i gummi upphängt underhallsfritt mellanlager.

Bakaxel

Hypoidväxel. Drivaxlarna lagrade i koniska rullager.
Utväxling: *Normal* *Med överväxel* *Herrgårdsvagn*
4,1:1 *4,56:1* *4,56:1*

Syrrinätning

Typ skruv och rulle. Vänster- eller högerstyrd.
Antal ratthvarv vänster—höger 31/4

Framhjulsupphängning

Separat upphängning med gummilagrade tänkarnar och kulleder, spiral fjädrar och krängningsdämpare.

Bakhjulsupphängning

Stel bakaxel upphängd i två längsgående gummi-lagrade bärramar och två likaledes längsgående i

gummi lagrade bärramar. I sidled är axeln styrd till karossen av ett tvärsåg. Spiralfjädrar. På Herrgårdsvagnen dessutom progressivt verkande tillsammansfjädrar av gummihjulstyp.

Stötdämpare

Dubbelverkande, hydrauliska teleskopstötdämpare fram och bak. Herrgårdsvagnen har extra kraftiga dämpare bak.

Fotbroms

På vagnar med *trumbromsar fram* och *bak*
Duo-Servo trumbromsar. Hydrauliska och självcenterande.
Trumdiameter 254 mm (10") fram
229 mm (9") bak
Total bromsbandsvyta 948 cm²

På vagnar med skivbromsar fram och trumbromsar bak

Fram:
Hydrauliska skivbromsar av 3-cylindertyp. Stänkskyddade och självjusterande.
Bromsskiva (diam. x fjocklek) 276,5 x 12,7 mm (10 7/8 x 1/2")
Bromsvyta per framhjul 92,5 cm²

Bak:

Trumbromsar av V-typ. Hydrauliska och självcenterande.
Bromsvyta per hjul 210 cm²

Handbroms

Mekaniskt verkande på bakhjulen. Handbromsspak mellan förarsäte och dörr.

Hjul och däck

Pressade stålhjul. Alla hjul balanserade.
Fälgdimension 41 x 15"
Herrgårdsvagnen 41 x 15"
Däck med vita sidor. Svarta däck på Herrgårdsvagnen.
Dimension 5,90—15"
Herrgårdsvagnen 6,40—15"

Kaross

Stålvärande, helsvetsad stälkaross, fullständigt rostskyddsbehandling enligt modernaste principer. Ojeldimspurad i slutna sektioner. Speciellt utsatta partier underreddsbehandlade.

Bensintank

Placerad bak.
Volym 45 liter

Ljusutrustning

Asymmetriskt halvljus. Fast hellyssignal som manövreras med körvisarspaken. Blinkers fram och bak. Stopp- och baklyktor med inbyggda backlampor, som tänds när backväxeln läggs in. Innerbelysningen

tänds när någon av framdörrarna öppnas. Instrumentbelysningen reglerbar. Kartläsningslampan.

Instrumentering

Kombinationsinstrument omfattande hastighets-, bensin- och vattentemperaturmätare samt väg- och trippmätare. Varningslampor för laddning, oljetryck, helljus och riktningsvisare.

Övrig utrustning

Signalhornring på ratten. Fotkontakt för avbländning. Korrektionsvisarspåk med automatisk återgång. Friskluftsmatad värme- och ventilationsregulat. Värmetillförseln termostatsyrd. Ventilationsfläkt med två hastigheter. Elektriska vindrutetorkare med två hastigheter och automatisk återgång. Elektrisk vindrutespole med två munstycken. Dubbla matfärsare solskydd. Bländfri backspegel. Utvändigt backspegel på Herrgårdsvagnen. Plats för radio och högtalare. Kartteckor på framdörrarna. Cigarrettländare. Askkoppar fram och bak. Verktygsutrustning och domkraft. Stänkskydd. Reservhjul.

Säkerhetsbälten

Säkerhetsbälten monterade för båda framstälena. Fästet för bälten i baksätet.

Dimensioner gemensamma för samtliga vagnar i Amazon-serien

Hjulbas 2.600 mm
Spårvidd fram och bak 1.315 mm
Total bredd 1.620 mm

Dimensioner och vikter för två- och fyrdörrarsvagnar

| | |
|--------------------------------------|----------|
| Total längd | 4.450 mm |
| Total höjd olasad | 1.505 mm |
| Vänddiameter | ca 9,6 m |
| Tjänstevikt tvådörrars | 1.140 kg |
| Tjänstevikt fyrdörrars | 1.160 kg |
| Tjänstevikt fyrdörrars med överväxel | 1.180 kg |

Dimensioner och vikt för Herrgårdsvagnen

| | |
|-----------------------------|-----------|
| Total längd | 4.490 mm |
| Total höjd olasad | 1.530 mm |
| Frigångshöjd olasad | 220 mm |
| Frigångshöjd med 4 personer | 180 mm |
| Vänddiameter | ca 10,3 m |
| Tjänstevikt | 1.260 kg |

Bagagerum

| | |
|----------------------------|---------------------|
| Längd | 1.185 mm |
| Längd med nedfällt baksäte | 1.830 mm |
| Största bredd | 1.260 mm |
| Höjd | 865 mm |
| Volym med uppfällt baksäte | 1,1 m ³ |
| Volym med nedfällt baksäte | 1,85 m ³ |

Lucköppning bak

| | |
|-------|----------|
| Bredd | 1.055 mm |
| Höjd | 780 mm |



TILLVERKNINGS- KONTROLL



1 Alla Volvo-bilar genomgår täthetsprov. De utsätts för intensiv vattenbespruning från alla håll under flera minuter, vilket avslöjar eventuellt läckage.

2 Samtliga Volvo-motorer provkörs efter montering under ca 20 minuter i speciella provbänkar. Under de första minuterna genomspolas de med uppvärmd motorolja för att bli fullständigt rena invändigt. Vid den fortsatta körningen kontrolleras ventilspegl, förgasarinställning m.m.

3 Växellådornas funktion undersöks i »tysta rummet» — ett ljudisolerat rum, utrustat med sinnrika mätinstrument. Här körs lådorna i provbänkar medan teknikern kontrollerar att de har perfekt synkronisering och går tyst vid olika varvtal.

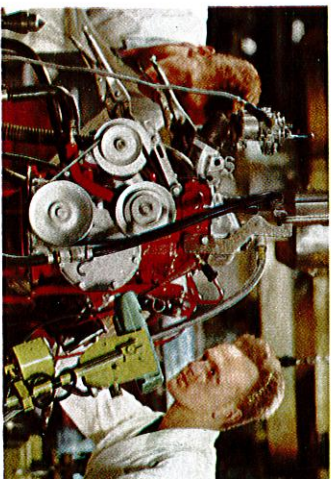

2

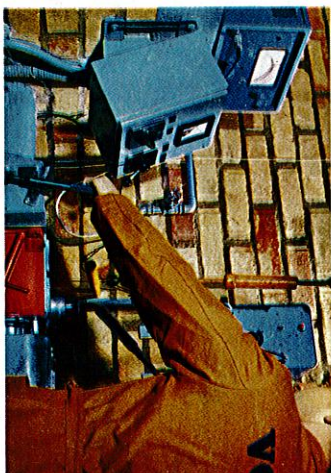

3

PV-GARANTIN

— bilmarknadens mest generösa

PV-garantin gäller i hela Norden. Mot en ringa avgift gäller den även i större delen av Europa samt i vissa delar av Nord-Afrika. PV-garantin är en ekonomisk trygghetsfaktor av största betydelse vid in- och utlandsresor. I hela fem år skyddar PV-garantin mot obehagliga överraskningar om olyckan skulle vara framme. Garantin gäller oavsett vem som lagligen kör bilen. Garantin betyder att vid skador genom yttre olyckshändelser eller åverkan betalar Volvo i princip den del av reparationskostnaderna som överstiger 400 kronor och som inte ersätts av någon annan. Efter garantitidens

utgång kan om så önskas en fördelaktig Volvia-försäkring tecknas. PV-garantin följer bilen oavsett ägarbyten.

Svölskydd

Till Volvo-ekonomin bidrar även ett effektivt stöldlås — ingen självrisk på stöldförsäkringen.

Snabb, säker och ekonomisk service

Volvos bilar är kända för sin höga kvalitet. Och hög kvalitet ger låga underhållskostnader. Härtill kommer att med Volvo följer tillgång till modernt utrustade verkstäder och kompletta reservdelslager över hela landet. Volvos riksprislista på reparationer ger på förhand besked om vad en reparation kan komma att kosta. Prislistan omfattar såväl material- som arbetskostnader. Även på reparation av plåtskador har Volvo fasta priser. Auktoriserade verkstäder kan snabbt ge besked om pris och leveranstid.

Endast Volvo har
**5-ÅRIG
PV
GARANTI**
spar in kostnaden för
vagnskadeförsäkring
**VOLVOS VÄRDE
VARAR
5-ÅRIG
PV
GARANTI
VARAR**



AB VOLVO

GÖTEBORG